

PITA PRODUCTION LINE

UNIBAKE

B A K E R Y E Q U I P M E N T S

For a Delicious Taste



For a Delicious Taste

UNIBAKE

BAKERY EQUIPMENTS

UNIBAKE Machinery is one of leading company in production of bread ovens and equipment which was established in 2013 After founding UNIBAKE products had been a well-known and in demand brand name in both Turkish and International markets. There are more than 50 different machines which are used in producing bread and cake with different functions and dimensions in spread product assortment of UNIBAKE such as Ovens, Mixers, Dough Moulding and Industrial Production Lines. UNIBAKE exports it machines which are produced in accordance with the our customer's needs and expectations all over the World to 60 different countries and also these machines are delivered to the manufacturers in Europe, United States, Far East, and Australia. UNIBAKE's main principle is to produce most qualified and eligible products in order to supply our customer's needs and expectations that are cornerstone of our company's foundation. We provide constant and perfect solutions to the our customers as putting forward our machines which are produced with gathered knowledge and experiences in recent years owing to our professional team.

UNIBAKE Machinery является одной из ведущих компаний по производству хлебопекарных печей и оборудования, основанной в 2013 году. После основания продукция UNIBAKE стала известной и востребованной торговой маркой как на турецком, так и на международном рынках. В ассортименте продукции UNIBAKE более 50 различных машин, которые используются для производства хлеба и тортов с различными функциями и размерами, таких как печи, миксеры, формовщики теста. UNIBAKE экспортирует машины, которые производятся в соответствии с потребностями и ожиданиями наших клиентов по всему миру, в 60 разных стран, а также эти машины поставляются производителям в Европе, США, Дальнем Востоке и Австралии. Основным принципом UNIBAKE является производство наиболее качественных и подходящих продуктов для удовлетворения потребностей и ожиданий наших клиентов, которые являются краеугольным камнем нашей компании. Мы обеспечиваем постоянные и совершенные решения для наших клиентов, предлагая наши машины, которые производятся с накопленными знаниями и опытом в последние годы благодаря нашей профессиональной команде.

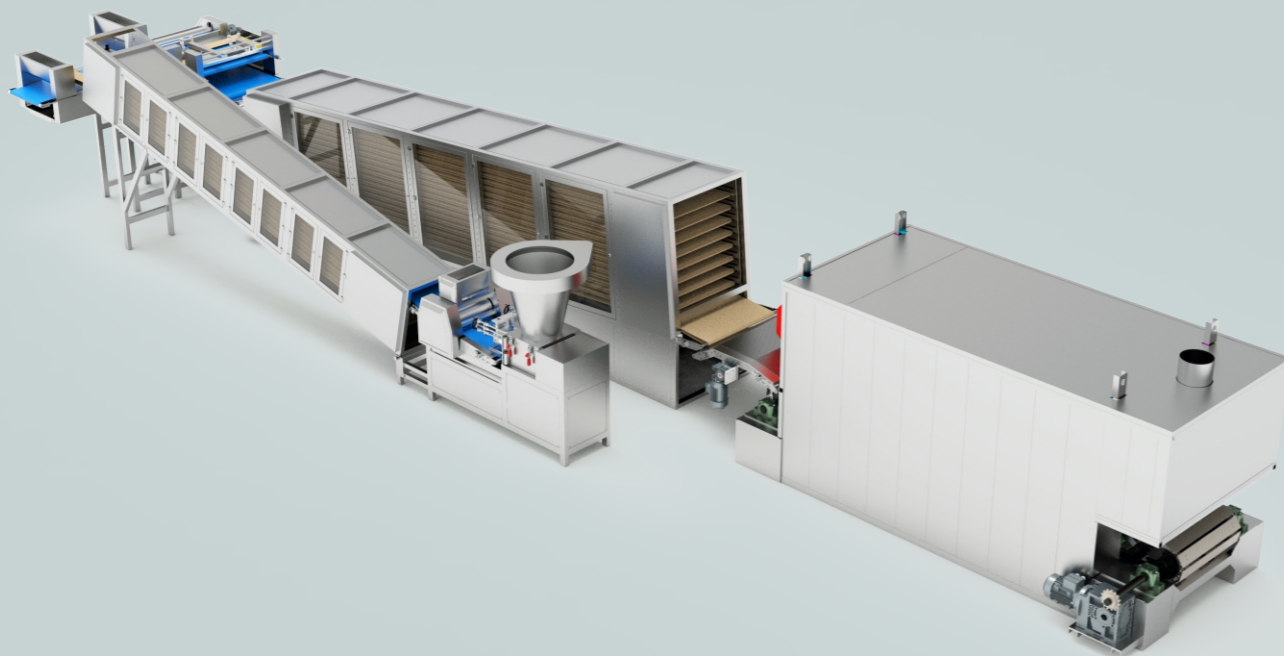

UNIBAKE always gives a direction to its production as considering its close relationship customer's opinions and suggestions keep producing with its innovation culture. The definition of technology is convenience and bringing productivity. We use all our knowledge to give best service to our customers with this purpose. UNIBAKE's oven and equipment which comes forward with its quality had been represented our company in both domestic and World market in a short time.

We assure that we are going to become a leader brand of the market in domestic and international market with our constantly growing and developing organization, aiming to become a role model company, product quality, research and development workouts, customer satisfactions.

Our vision is to become a worldwide brand with customer's satisfaction as putting forward quality by using our firm culture, values, principles, experiences, and energy. Our company's principle is to follow international quality standards, and constantly improve our quality system at administration, production and all other services given by us. Over 100 well qualified employee of our company meticulously apply ISO – 9001 quality management system standards and CE security necessities in order to produce high quality products.

UNIBAKE всегда задает направление своей продукции, поскольку, учитывая тесную связь с мнением и предложениями клиентов, продолжает производить свою инновационную культуру. Определение технологии — это удобство и производительность. Мы используем все наши знания, чтобы предоставить лучший сервис для наших клиентов с этой целью. Печь UNIBAKE и оборудование, которое отличается своим качеством, были представлены нашей компанией как на внутреннем, так и на мировом рынке за короткое время.

Мы заверяем, что станем ведущим брендом на внутреннем и международном рынке с нашей постоянно растущей и развивающейся организацией, стремящейся стать образцовой компанией, качеством продукции, исследованиями и разработками, удовлетворенностью клиентов.

Наше видение состоит в том, чтобы стать мировым брендом с удовлетворением потребностей клиентов, продвигая качество, используя нашу корпоративную культуру, ценности, принципы, опыт и энергию. Принцип нашей компании заключается в следовании международным стандартам качества и постоянном улучшении нашей системы качества в управлении, производстве и во всех других услугах, предоставляемых нами. Более 100 высококвалифицированных сотрудников нашей компании тщательно применяют стандарты системы менеджмента качества ISO - 9001 и требования безопасности CE для производства высококачественной продукции.

Для восхитительных вкусов

PITA BREAD PRODUCTION LINE ЛИНИЯ ПРОИЗВОДСТВА ПИТЫ

**U-PTI
250-600
800**

CE TSE
unibake
.com.tr

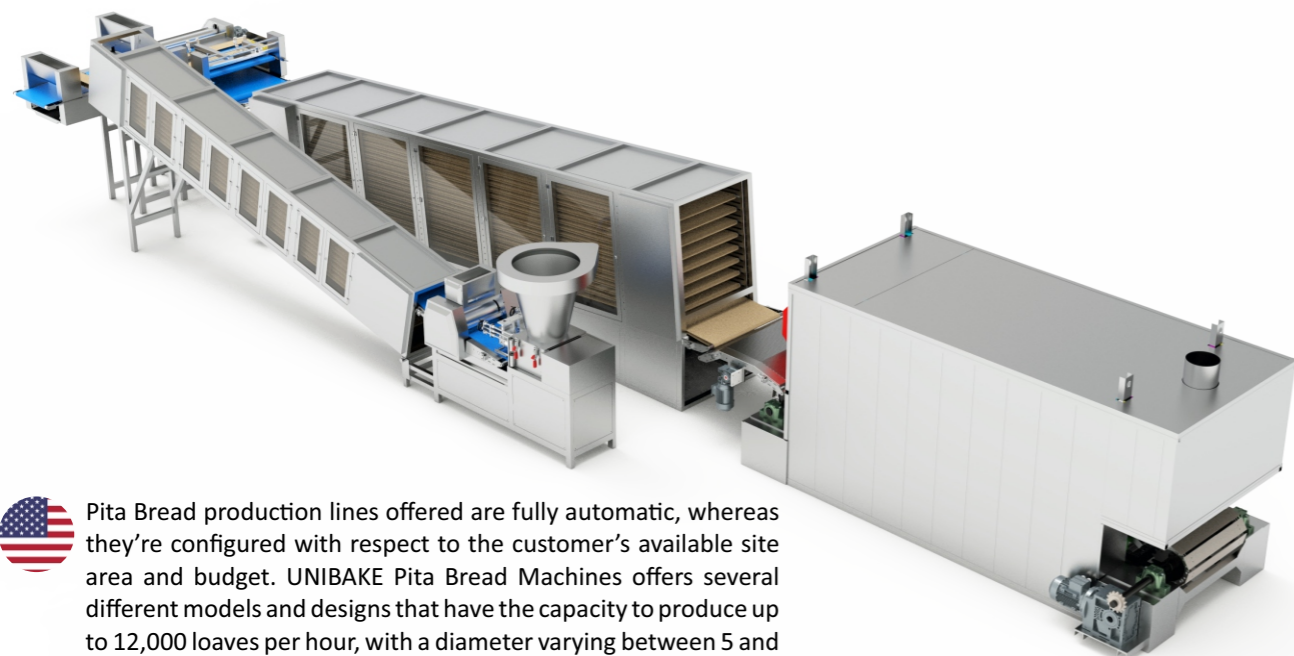

 Pita Bread production lines offered are fully automatic, whereas they're configured with respect to the customer's available site area and budget. UNIBAKE Pita Bread Machines offers several different models and designs that have the capacity to produce up to 12,000 loaves per hour, with a diameter varying between 5 and 38 centimeters per loaf. Production lines are manufactured mainly according to client requirements and conditions imposed in each country.

 Предлагаемые линии по производству хлеба Pita полностью автоматизированы, при этом они настраиваются в соответствии с доступной площадью и бюджетом заказчика. UNIBAKE Pita Bread Machines предлагает несколько различных моделей и конструкций, которые способны производить до 12 000 буханок в час, с диаметром от 5 до 38 сантиметров на буханку. Производственные линии изготавливаются в основном в соответствии с требованиями заказчика и условиями, установленными в каждой стране.



TECHNICAL DATA ТЕХНИЧЕСКИЕ ДАННЫЕ

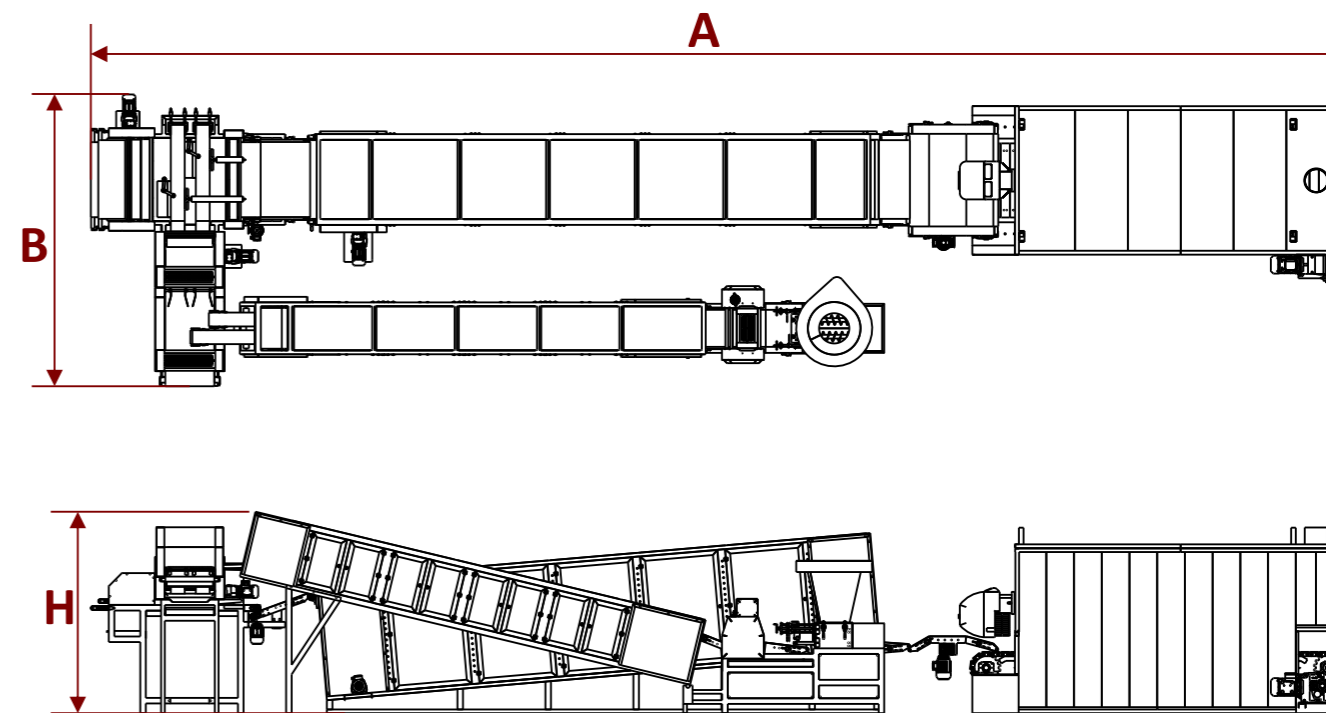

Технические характеристики Technical Specifications		U-PTI 250	U-PTI 600	U-PTI 800
Емкость Capacity	шт/час Pcs/Hour	2500	6000	8000
Electrical Power Мощность двигателя	Kw	9,2	11,1	14,1
Electrical Power for Electric Ovens Электроэнергия для электрических духовок	Kw	70	90	120
Bread Diameter Диаметр хлеба	mm	150-370		
Bread Weight Вес хлеба	Gr	50 - 200		
Consistency of the dough Консистенция теста	The rate of water in flour should not exceed 55% Содержание воды в муке не должно превышать 55%.			
Ширина (A) Width (A)	mm	10000	13500	16000
Длина (B) Lenght (B)	mm	3000	3250	4500
Высота(H) Height (H)	mm	2150	2150	2150
Масса Weight	kg	9500	12500	14000

www.unibake.com.tr

UNIBAKE

B A K E R Y E Q U I P M E N T S

For a Delicious Taste

UNIBAKE BAKERY EQUIPMENTS

www.unibake.com.tr

export@unibake.com.tr

+90 534 560 93 27 / +90 531 323 87 96

Fevzi Çakmak Mahallesi, Şehit Atilla Demirelli Cad., No:2/K Karatay / KONYA / TÜRKİYE